

EcoStage Dシリーズ 仕様一覧



NEXT S T A G E

SUNNY-NX D100R

TOWER-NX D100R

.....
SUNNY-NX D70S

SUNNY X D70S

TOWER-NX D70S

明日への技術と信頼のサービス

TATSUNO

機種機能一覧



給油系統図

1111

同時給油数
ノズル
メーター
ポンプ

P ポンプ
M メーター
C ノズル
C カウンター

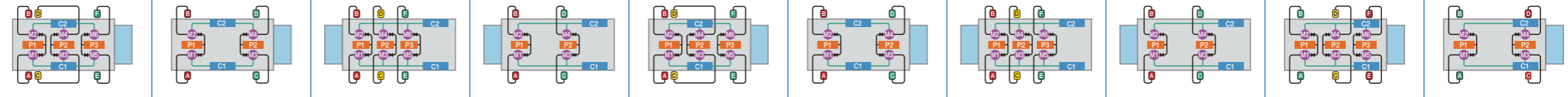

| 機種 | | 3662/マルチ | 2442/マルチ | 3662/マルチ | 2442/マルチ | 3662/マルチ | 2442/マルチ | 3662/マルチ | 2442/マルチ | 3662/マルチ | 2442/マルチ |
|------------------------------|---------------------|---------------------------|---------------------|---------------------------|---------------------|---------------------------|---------------------|---------------------------|---------------------|---------------------------|---------------------|
| 型式 | | TAB3662 | TAB2442 | TAT3662 | TAT2442 | TAB3662 | TAB2442 | TAT3662 | TAT2442 | MAB3662 | MAB2442 |
| 寸法 | | 1530W×2240H×530D | 1530W×2240H×530D | 1850W×2600H×530D | 1850W×2600H×530D | 1530W×2240H×530D | 1530W×2240H×530D | 1850W×2600H×530D | 1850W×2600H×530D | 1530W×2240H×530D | 1530W×2240H×530D |
| 重量 | | 550kg | 520kg | 685kg | 655kg | 505kg | 475kg | 640kg | 610kg | 505kg | 475kg |
| 吐出形態 | | AB:標準 CD:標準 EF:標準または高速 | AB:標準 CD:標準または高速 | AB:標準 CD:標準 EF:標準または高速 | AB:標準 CD:標準または高速 | AB:標準 CD:標準 EF:標準または高速 | AB:標準 CD:標準または高速 | AB:標準 CD:標準 EF:標準または高速 | AB:標準 CD:標準または高速 | AB:標準または高速 CD:標準 EF:標準 | AB:標準または高速 CD:標準 |
| ペーパーリカバリー機能(エコステージ型) | *13 | ノズル A/B/C/D | ノズル A/B/C/D または A/B | ノズル A/B/C/D | ノズル A/B/C/D または A/B | ノズル A/B/C/D | ノズル A/B/C/D または A/B | ノズル A/B/C/D | ノズル A/B/C/D または A/B | ノズル C/D/E/F | ノズル A/B/C/D または C/D |
| カウンター 給油量・金額・単価表示(M型) | *1 | ● | ● | ● | ● | ● | ● | ● | ● | ●(セルフ仕様) / ▲(フル仕様) | ●(セルフ仕様) / ▲(フル仕様) |
| POSプリセット | | ● | ● | ● | ● | ● | ● | ● | ● | ● | ● |
| POSインターフェイス(SS-LAN) | | ● | ● | ● | ● | ● | ● | ● | ● | ● | ● |
| ノズル | ウルトラペーパーリカバリーノズル *2 | ● | ● | ● | ● | ● | ● | ● | ● | ● | ● |
| | ウルトラノズル ※標準速のみ | ●*3 | ●*4 | ●*3 | ●*4 | ●*3 | ●*4 | ●*3 | ●*4 | ●*5 | ●*6 |
| | II型ノズル ※高速のみ | ●*3 | ●*4 | ●*3 | ●*4 | ●*3 | ●*4 | ●*3 | ●*4 | ●*5 | ●*6 |
| ホース | ゴム/樹脂ホース *7 | 黒色・5m | ● | ● | ● | ● | ● | ● | ● | ● | ● |
| | | 黒色・4m | ● | ● | ● | ● | ● | ● | ● | ● | ● |
| | | 黒色・3m | ● | ● | ● | ● | ● | ● | ● | ● | ● |
| | 耐寒ゴムホース | 黒色・5m | ● | ● | ● | ● | ● | ● | ● | ● | ● |
| | | 黒色・3m | ● | ● | ● | ● | ● | ● | ● | ● | ● |
| 吐出口スィベル(ペーパーリカバリー用ホースを除く) | | ● | ● | ● | ● | ● | ● | ● | ● | ●(セルフ仕様) / ▲(フル仕様) | ●(セルフ仕様) / ▲(フル仕様) |
| ホースガード | *8 | ▲ | ▲ | - | - | ▲ | ▲ | - | - | ▲ | ▲ |
| キャップ置き付ノズル掛 ノズルカバー | *9 | - | - | - | - | - | - | - | - | ▲ | ▲ |
| ストッパー付きリトラクター | | ▲ | ▲ | ▲ | ▲ | ▲ | ▲ | ▲ | ▲ | - | - |
| 静電気除去シート(給油口キャップ置き一体型) | | ● | ● | ● | ● | ● | ● | ● | ● | ●*10 | ●*10 |
| キーパッド(ジャストストップ機能付) | | ▲※フルサービス仕様のみ | ▲※フルサービス仕様のみ | ▲※フルサービス仕様のみ | ▲※フルサービス仕様のみ | ▲※フルサービス仕様のみ | ▲※フルサービス仕様のみ | ▲※フルサービス仕様のみ | ▲※フルサービス仕様のみ | ▲※フルサービス仕様のみ | ▲※フルサービス仕様のみ |
| インターフォン(子機) | | ▲ | ▲ | ▲ | ▲ | ▲ | ▲ | ▲ | ▲ | ▲ | ▲ |
| 緊急停止ボタン | | ▲ | ▲ | ▲ | ▲ | ▲ | ▲ | ▲ | ▲ | ▲ | ▲ |
| 油種ランプ(セルフの場合、油種選択スイッチ付の装備も可) | | - | - | - | - | - | - | - | - | ▲ | ▲ |
| 消耗品交換時期表示 | | ● | ● | ● | ● | ● | ● | ● | ● | ● | ● |
| 感震自動給油停止装置 | | ● | ● | ● | ● | ● | ● | ● | ● | ● | ● |
| 停電給油ユニット ※電池式で本体カウンターが約40分動作 | | ▲ | ▲ | ▲ | ▲ | ▲ | ▲ | ▲ | ▲ | ▲ | ▲ |
| 防雪仕様 | *11 | ▲ | ▲ | ▲ | ▲ | ▲ | ▲ | ▲ | ▲ | ▲ | ▲ |
| 寒冷地仕様 | *12 | - | - | - | - | ▲ | ▲ | ▲ | ▲ | ▲ | ▲ |
| メンブレンパネル | | ● | ● | ● | ● | ● | ● | ● | ● | - | - |
| 水検知センサー | *13 | ● | ● | ● | ● | ● | ● | ● | ● | - | - |
| エア検知センサー | *13 | - | - | ▲ | ▲ | - | - | ▲ | ▲ | - | - |
| ビートルセンサー | | ▲ | ▲ | ▲ | ▲ | ▲ | ▲ | ▲ | ▲ | - | - |
| 導通クリップ | | ● | ● | ● | ● | ● | ● | ● | ● | - | - |
| 導通子チェック | | ※別売 | ※別売 | ※別売 | ※別売 | ※別売 | ※別売 | ※別売 | ※別売 | - | - |
| ポンプトップサイン(看板) | | - | - | - | - | - | - | - | - | ▲ | ▲ |

*1: 給油量のみのカウンターの選択可(N型)。SUNNY Xのフルサービス仕様はN型カウンターが標準装備となります。 *2: ラッチ付き、無しを選択ができます。ペーパーリカバリー専用のノズル、スィベル、安全継手、ホース(ゴム製)となります。 *3: ノズルE/Fは吐出量ごとに2種類から選択ができます。 *4: ノズルC/Dがエコステージ対応ではない場合、吐出量ごとに2種類から選択ができます。 *5: ノズルA/Bは吐出量ごとに2種類から選択ができます。 *6: ノズルA/Bがエコステージ対応ではない場合、吐出量ごとに2種類から選択ができます。 *7: ペーパーリカバリー用ホースはゴム製の専用ホースとなります。 *8: SUNNY-NX, SUNNY Xの場合、ゴム製ホース(ペーパーリカバリー用ホースを含む)の5m仕様には標準装備。 *9: 誤給油を防止します。 *10: 給油口キャップ置きは別置きとなります。 *11: ノズルカバーの装備、パッキン類を強化し雪から計量機を保護します。 *12: 寒冷地仕様につきましては、別途ご相談ください。 *13: 別途、点検契約が必要となります。 ※ホースの長さの表記は呼称で、実際の長さとは異なります。

| ノズル種類 | | 対応吐出 | スィベル | 導通・抗菌クリップ | 先端強化チップ | ラッチ | アンカーパネ | 軽油用スパウト | 油ダレ防止(軽油用) |
|-------|----------------------|------|---------|-----------|---------|-------|--------|---------|--------------|
| セルフ | ウルトラペーパーリカバリーノズル *14 | 標準速 | ダブルスィベル | ● | ● | ▲※選択可 | ▲※選択可 | - | - |
| | ウルトラノズル | 標準速 | マルチスィベル | ● | ● | - | - | ● | ●(スプラッシュガード) |
| | II型ノズル | 高速 | マルチスィベル | ● | ● | - | - | ● | ●(オイルガード) |
| フル | ウルトラペーパーリカバリーノズル *14 | 標準速 | ダブルスィベル | ● | ● | ● | ● | - | - |
| | ウルトラノズル | 標準速 | マルチスィベル | ● | ● | ● | ● | - | ●(小型オイルガード) |
| | II型ノズル | 高速 | マルチスィベル | ● | - | ● | ● | - | ●(小型オイルガード) |

*14: ガソリンのみ装備可(ペーパーリカバリー機能が装備されているノズルのみ) ※セルフ仕様の軽油用スパウトは、口径が大きく誤給油を防止します。

● Main Specifications

主な仕様

セルフ

| | | |
|---------------|------------------|--|
| 吐出量 | 標準速 | ガソリン 30L/min (同油種同時給油、各30L/min) 軽油 40L/min (同油種同時給油、各35L/min) |
| | 高速 | 軽油 65L/min (同油種同時給油、各35L/min) |
| 定量定時間制御 | セルフ給油取扱所 | ガソリン 100L以下 4分以内 |
| | | 軽油 200L以下 4分以内 |
| | | 灯油 100L以下 6分以内 |
| 大型トラック専用給油取扱所 | 軽油 600L以下 10分以内 | |
| 立ち上がり管遮断弁 | 両側遮断弁またはポンプ内蔵逆止弁 | |

フル

| | | |
|-----|-----|---|
| 吐出量 | 標準速 | ガソリン 40L/min (同油種同時給油、各35L/min) |
| | | ガソリン 30L/min (同油種同時給油、各30L/min) (ペーパーリカバリー機能付き(エコステージ型)) |
| | 高速 | 軽油 70L/min (SUNNY X : 同油種同時給油、各35L/min) |
| | | 軽油 65L/min (TOWER-NX : 同油種同時給油、各35L/min) |

共通

| | |
|--------|--|
| 最大吸入揚程 | 4m(ガソリン柱) |
| 計量精度 | ±5/1000(検定公差内) |
| 表示 | 計量表示: 6桁 0.01~9999.99L 金額表示: 6桁 1~999,999円 単価表示: 4桁 1~9,999円 |
| 積算計 | 電子式 10桁 電磁式 7桁 |
| 管理計 | 電子式 5桁 |
| カウンター | マイコン式電子カウンター 表示はLCD、バックライトはLED 停電時バックアップ機能付 |
| 発信器 | 0.01Lパルス発信器 |
| ポンプ | 内歯式サイレントギヤーポンプ |
| メーター | 4ピストン式容積型 |
| モーター | 計量機部: 750W 三相 エコステージ部: 750W 三相 |
| ホース | 耐油、耐候性、アース線入 |
| ノズル | ウルトラペーパーリカバリーノズル、ウルTRANノズル、II型ノズル |
| 安全継手 | 離脱荷重800N~1800N以下 |
| 設置環境 | 気温 -20℃~+40℃ (※地域や設置環境により異なります。) 湿度 計量機外装部 100% 計量機内部 5%~95% |

消費電流

SUNNY-NX D100R / TOWER-NX D100R

| 項目 | 操作回路 | 動力回路(計量機部) | 動力回路(D100R部) | |
|----------|----------------------|-----------------------------------|----------------------|-----------------------------------|
| | AC100V±10V (50/60Hz) | AC200V±20V (50/60Hz) | AC100V±10V (50/60Hz) | AC200V±20V (50/60Hz) |
| タイプ | | | | |
| マルチ 3662 | 2.4A | 1モーターあたり 750Wモーター 3.7A/3.4A | 冷却ユニット | 1モーターあたり 750Wモーター 3.7A/3.4A |
| マルチ 2442 | | | | |

SUNNY-NX D70S / TOWER-NX D70S / SUNNY X D70S

| 項目 | 操作回路 | 動力回路(計量機部) | 動力回路(D70S部) |
|----------|----------------------|-----------------------------------|-----------------------------------|
| | AC100V±10V (50/60Hz) | AC200V±20V (50/60Hz) | AC200V±20V (50/60Hz) |
| タイプ | | | |
| マルチ 3662 | 2.4A | 1モーターあたり 750Wモーター 3.7A/3.4A | 1モーターあたり 750Wモーター 3.7A/3.4A |
| マルチ 2442 | | | |

SUNNY-NX D100R / SUNNY-NX D70S

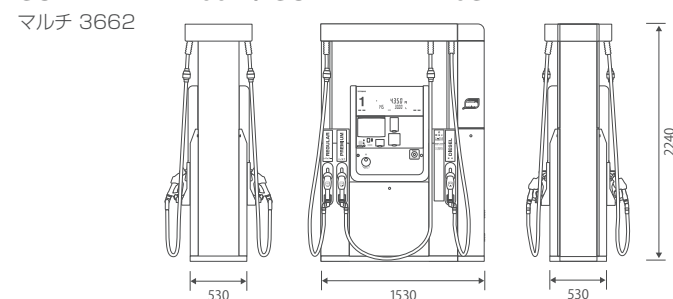

TOWER-NX D100R / TOWER-NX D70S

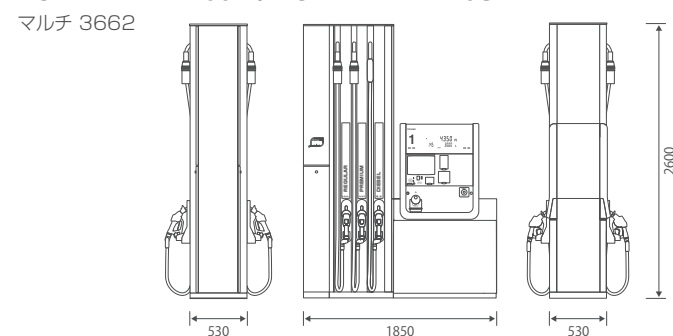

SUNNY X D70S

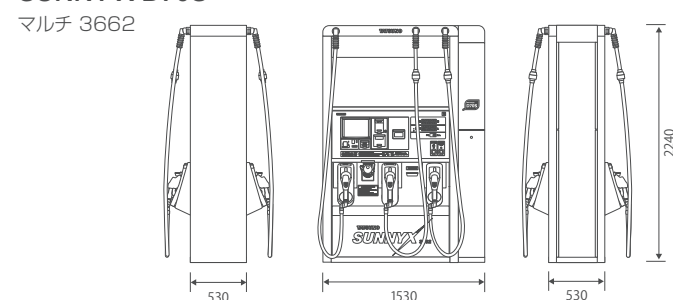

●ウルトラペーパーリカバリーノズル ●ウルTRANノズル ●II型ノズル

⚠ この製品の取扱いについては、製品に添付されている取扱説明書等にしてください。

●法規改正および製品の改良のため、このカタログに掲載されている仕様・デザインなどは予告なしに変更する場合があります。●写真などは印刷のため商品の色と多少異なる場合があります。



本社 / 〒108-8520 東京都港区三田三丁目2番6号

☎ 050-9000-0567 ☎ 03-3452-6125

<http://www.tatsuno.co.jp/>

- 北海道支店 〒060-0009 札幌市中央区北九条西 24-4-15
- 東北支店 〒983-0036 仙台市宮城野区苦竹 2-7-32
- 関東支店 〒321-0973 宇都宮市岩曾町 1395-1
- 東京支店 〒230-0023 横浜市鶴見区市場西中町 10-7
- 中部支店 〒461-0040 名古屋市長区矢田 3-2-25
- 関西支店 〒556-0028 大阪市浪速区久保吉 2-2-14
- 中四国支店 〒733-0012 広島市西区中広町 1-2-23
- 九州支店 〒812-0892 福岡市博多区東那珂 3-6-13

(上記のほか、全国に70カ所の販売拠点がございます。)

- ☎ 050-9000-0700 ☎ 011-644-1042
- ☎ 050-9000-0690 ☎ 022-236-7782
- ☎ 050-9000-2474 ☎ 028-662-1159
- ☎ 050-9000-0303 ☎ 045-511-2828
- ☎ 050-9000-2345 ☎ 052-721-3165
- ☎ 050-9000-2500 ☎ 06-6567-3303
- ☎ 050-9000-2311 ☎ 082-294-6105
- ☎ 050-9000-0740 ☎ 092-413-6680